



KONICA MINOLTA

# bizhub 3320

モノクロ  
複合機

# A4



- ・コピー
- ・プリント
- ・ファクス
- ・スキャン

モノクロ **33**枚/分

Giving Shape to Ideas

# 多機能で使いやすく、TCO削減効果も高い コンパクト複合機です



## コンパクトでも、画質・機能ともにすぐれた実力派です

### ■ 設置場所を取らないコンパクトさ

bizhub 3320は、幅389mm×奥行472mm、机の上にも設置できます。A4サイズが主体のオフィスで、省スペース/多機能なモノクロ複合機としてご利用いただけます。コピー、プリント、FAX、スキャン機能が標準なので、高いTCO削減効果を発揮。さらに、オプションのワイヤレスネットワークアダプターを装着することで、無線LAN環境にも対応、設置場所の自由度がより高まります。



### ■ 見やすい2.4インチのカラー LCD 搭載の操作パネル

操作パネルのほぼ中央には、見やすいカラー LCD を設置しました。コピー、スキャン、FAXのモード切替も、各種設定も、メニュー化することで分かりやすく見やすく表示します。

### ■ 給紙ユニットの増設が可能

コンパクトな設置スペースで、大量給紙を実現する550枚給紙ユニットと本体と合わせて最大850枚の給紙が可能です。

最大  
**850枚**  
(75g/m<sup>2</sup>)

標準トレイ 250枚  
用紙サイズ: A6 ~ A4、  
レター、リーガル、B5

手差しトレイ 50枚\*1  
用紙サイズ: A6 ~ A4、  
レター、リーガル、B5



オプションの給紙ユニット  
PF-P12 550枚  
用紙サイズ: A5 ~ A4、レター、リーガル

\*1 郵便はがきは非対応です。

## Mobile & Cloud

### モバイルにもクラウドにも対応するネットワーク機能

### ■ PageScope Mobile でモバイル端末との連携が可能

Android や iPhone などのモバイル端末に PageScope Mobile をインストールしておけば、モバイル端末内のファイルをダイレクトにプリントすることができます。クラウド上のデータもプリントでき、クラウドサービスとのスムーズな連携を実現します。



※ 印刷対応フォーマット PDF/TIFF/JPEG/XPS

※ モバイル端末とネットワークを結ぶ無線LAN環境が必要です。

※ PDFやXPSを印刷する場合には、オプションの日本語フォントカード UK-PO7が必要です。



※PageScope Mobile for iPhone/iPad は App Store から、  
PageScope Mobile for Android は Google Play から、無料でダウンロードできます。

# Scan

多機能カラースキャン機能

## ■ 多彩なスキャン送信機能

E-mail送信をはじめ、PC、FTPサーバーなど、さまざまな送信方法があります。情報の共有や活用とペーパーレス化を促進します。

ファイル形式：PDF、TIFF、JPEG、XPS、PDF/A、暗号化PDF

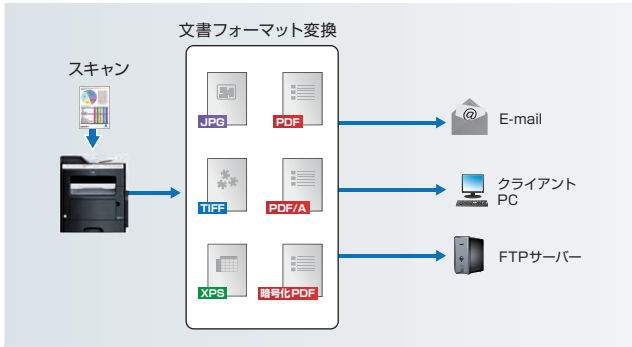

## ■ カラーキャナー標準搭載

スキャン機能は、A4タテ片面時にカラーで毎分19枚（モノクロは毎分42枚）のスキャンが可能。最大でリーガルサイズまでの読み込みが可能で大量のビジネス文書もスピーディーにスキャンできます。

※ 原稿ガラス面からのスキャン時はA4までです。  
原稿送り装置から両面原稿の読み込みはできません。



# Copy & Print

高速・高画質のモノクロコピー機能&モノクロプリント

## ■ ID (カード) コピーを搭載

免許証などのカードサイズの原稿を両面コピーしたい場合に便利なID (カード) コピー機能を搭載しています。1枚の用紙にカードの表裏が同時に出力されるので利便性もよく経済的です。

## ■ 高速&高画質出力

毎分33枚(A4)の高速出力を実現。さらに、高画質モード<sup>※1</sup>を搭載し1,200×1,200dpiの高精細な出力も可能です。また、ビジネスでよく使われるPCLのほかに、PostScript3互換にも標準で対応し、WindowsやMacが混在する環境でも幅広い出力に対応しています。

※1 プリント時のみ。出力速度が低下します。

## ■ 両面 / ページ集約機能による用紙削減

両面印刷機能や複数ページを用紙1枚に集約して出力するページ集約機能(コピー時:最大4ページ分、プリント時:最大16ページ分)を標準搭載。両機能の併用で、大幅に用紙使用量を削減でき、TCO削減に効果的です。

※ 両面印刷とページ集約機能は、プリンター機能時のみ併用ができます。



# Fax

スーパー G3 FAX 機能

## ■ FAX機能を標準装備

スーパー G3規格と高効率データ圧縮伸長方式 (JBIG) の採用により、一般の加入電話回線で約3秒台<sup>※1</sup>の高速電送を実現。スピーディーな処理で通信コストを低減します。

SUPER  
G3

※1 A4判700文字程度の当社標準原稿を、標準的画質(8dot/mm×3.85line/mm)でスーパー G3モード (ITU-T V.34 準拠33.6kbps以上)、JBIG符号により送信した場合の時間です。

## ■ 転送FAX

転送FAXは、あらかじめ設定しておいた宛先 (FAX宛先・E-mail宛先・FTP宛先) へ受信したFAXデータを転送する機能です。E-mail宛先・FTP宛先へ転送する場合は、PCで扱えるファイルに変換するので印刷コストの削減にもなります。



## ■ ペーパーレスFAX (PC-FAX)

クライアントPCからbizhub 3320経由でダイレクトにFAX送信が可能。送信原稿を一度出力してから送信する手間や用紙のムダ、出力コストを省くことができ、TCO削減に効果的です。

※ Windowsのみ

# ECOLOGY DESIGN

## ■ 待機時やスリープ時の消費電力を低減

待機中の消費電力をエコモード機能で約 1.8W に抑えました。また、スリープモード時の消費電力も約 3.2W と、従来機の bizhub 36 よりも大幅に低減しました。オフィスの TCO 削減に貢献し、同時に自然環境への負荷も低減します。

## ■ 動作音を抑えて静かなオフィス環境

「静音モード」をオンにすることで、気になる動作音を大幅に低減。静かなオフィス環境を提供します。また、内部モーターの動作などを最小限に抑えるため、省電力にも効果があります。

※通常よりも印刷速度が遅くなります。

## ■ 節電効果の高いエコモード

電力消費を抑えることができるエコモードを搭載。使用環境に合わせた節電が可能です。

## ■ 電源キーで、節電モードを簡単切り替え

タッチパネルの電源キーに、スリープモードや、節電モードの切り替え機能を搭載しました。スリープキーを長押し/短押しするだけの簡単操作で、オフィスの省エネを推進します。

## ■ 国際エネルギースタープログラム Ver2.0 の基準 TEC 値※1 をクリア

国際エネルギースタープログラム Ver2.0 の基準 TEC 値を大幅に下回る消費電力量 1.8kWh を達成。電力消費を抑えることで TCO 削減やオフィスの環境対応に大きく貢献します。

※1 国際エネルギースタープログラムで定められた測定法による数値

## ■ さまざまな環境ラベルに対応しています



## ■ 基本機能 / コピー機能

|                                |  |   |
|--------------------------------|--|---|
| 製品名                            | bizhub 3320  |   |
| 形式                             | デスクトップ   |   |
| 読み取り解像度                        | 600dpi×600dpi  |   |
| 書き込み解像度                        | コピー時: 600dpi×600dpi<br>プリント時: 600dpi×600dpi (標準モード) 1,200dpi×1,200dpi (高画質モード)※1 |   |
| 解像度                            | 256階調  |   |
| メモリー容量                         | 256MB  |   |
| 複写原稿                           | シート、ブック、立体物 (重さ最大 3kg)   |   |
| 最大原稿サイズ                        | A4 またはリーガル (ADFのみ)   |   |
| 複写サイズ※2                        | 用紙サイズ  | 本体: A4 ~ A6、リーガル、レター<br>手差しトレイ: A4 ~ A6、リーガル、レター<br>幅: 76.2mm ~ 215.9mm、長さ: 127mm ~ 355.6mm |
|                                | 画像受け幅  | 本体: 76.2mm、左/右: 4mm   |
| ファームアップタイム※3                   | 76秒以内  |   |
| ファーストコピータイム※4                  | 6.5秒以下   |   |
| 連続複写速度                         | 33枚/分 (A4、普通紙)   |   |
| 複写倍率                           | 固定   | 等倍 1:1 ± 0.5% 以下<br>拡大 1:1.54 / 1.22 / 1.41<br>縮小 1:0.87 / 0.82 / 0.70                      |
|                                | 固定任意   | —   |
|                                | ズーム  | 25% ~ 400% (1%単位で設定可能)  |
|                                | 縦横独立変更   | —   |
| 給紙方式/給紙量 (75g/m <sup>2</sup> ) | 標準   | 本体トレイ (ユニバーサルトレイ 250枚×1段) + 手差しトレイ 50枚  |
|                                | オプション  | PF-P11 (250枚×1段)、PF-P12 (550枚×1段)   |
|                                | 最大給紙容量   | 850枚 (標準+PF-P12 (550枚×1段))  |
| 対応用紙重量※5                       | 本体: 60 ~ 90g/m <sup>2</sup><br>手差しトレイ: 60 ~ 163g/m <sup>2</sup>                  |   |
| 排紙容量                           | 150枚   |   |
| 連続複写枚数                         | 1 ~ 999枚   |   |
| 同期コピー※6                        | 用紙サイズ  | A4、リーガル、レターのみ   |
|                                | 対応用紙重量   | 60 ~ 90g/m <sup>2</sup>   |
| 電源                             | AC100V 8.8A (50/60Hz)  |   |
| 最大消費電力                         | 880W   |   |
| TEC 値                          | 1.8kWh   |   |
| エネルギー消費効率※8                    | 92kWh/年 区分: 複合機 c  |   |
| 最大寸法 (幅×奥行×高さ)                 | 389×424×68mm (本体+ADF)  |   |
| 機械占有寸法 (幅×奥行)                  | 564×876.8mm (給紙ユニットを引き出し、手差しトレイと ADF を開いた状態)                                     |   |
| 質量                             | 約 20kg (消耗品を含む)  |   |

- ※1 連続プリント速度が低下します。
- ※2 原稿は必ず非対応です。
- ※3 22°C、室温環境下、全電源ONから
- ※4 A4サイズ、等倍、本体トレイ、原稿がトラスからの読み取り
- ※5 原稿の設置から両面原稿の読み込みまではできません。
- ※6 省エネ法 (平成25年3月1日付) で定められた複写機、複合機の測定方法による数値

寸法図 (単位: mm)

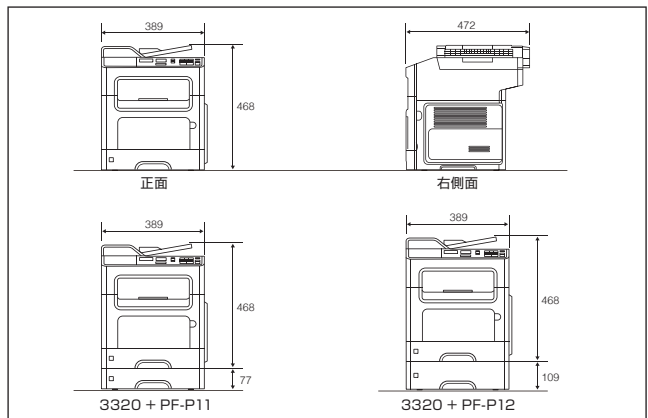

## 本体標準価格 (標準搬入設置料) (税別)

**bizhub 3320 ————— 75,800円 (20,000円)**

※上記搬入設置料はコニカミノルタジャパン株式会社が発注した場合の実費例です。  
※特殊作業 (クレーン車使用等) の場合は、別途料金が必要となります。

複写機・複合機・プリンターのサプライ製品の製品安全シート (MSDS, Material Safety Data Sheet) をインターネット上に掲載しております。おしいたぐ前に内容をご確認ください。  
<http://konicaminolta.jp/pr/msds/>

## ご注意

※国内外で流通する紙幣、貨幣、政府発行の証券類、未使用の郵便切手、郵便はがき、政府発行の印紙類などをコピーすることは法律で禁止されています。  
※著作権の目的となっている書籍・音楽・絵画・映画・地図・映画・写真などの著作物は、個人的に、または家庭内その他、これに準ずる限られた範囲内で使用するためにコピーする以外は禁止されています。



## 安全にお使いいただくために

●ご使用前に取扱説明書をよくお読みの上、正しくお使いください。●表示された正しい電源・電圧でお使いください。  
●アース接続を確実に行ってください。故障や漏電の場合、感電するおそれがあります。●水気、湿気、湯気、ほこり、油煙等の多い場所に設置しないでください。火災、感電、故障などの原因となることがあります。

※KONICA MINOLTA ロゴ、シンボルマーク、bizhub、PageScope、および Giving Shape to Ideas は、コニカミノルタ株式会社の登録商標または商標です。※Windows は、米国 Microsoft Corporation の米国およびその他の国における登録商標です。※Mac、iPad および iPhone は、Apple Inc. の米国およびその他の国における登録商標または商標です。※iPhone の商標は、アイホン株式会社のライセンスに基づき使用されています。※App Store は、Apple Inc. が運営する iPhone、iPad、iPod touch 向けアプリケーションソフトウェアのダウンロードを行なえるサービスの名称です。※Google Drive、Android および Google Play は、Google Inc. の商標または登録商標です。※Evernote は、米国 Evernote Corporation の米国およびその他の国における登録商標または商標です。※その他のブランド名および製品名は各社の登録商標または商標です。※製品の仕様・外観・価格は都合により予告なしに変更する場合があります。※本誌掲載の商品の色調は印刷のため実物と異なる場合があります。※本誌掲載の操作パネルの画面はハモニコ合成です。※本誌掲載の価格には消費税が含まれておりませんので、ご購入の際は別途申し受けます。※本体価格には、消耗品類、その他関連商品は含まれていません。※bizhub 3320 をご購入の際は保守サービスシステムの契約を締結していただきます。詳細については販売担当者にお問い合わせください。※保守サービスのために必要な補修用性能部品の最低保有期間は複写機の製造中止後 7 年間です。※このカタログに記載されている商品は国内仕様のため海外では使用できません。※万が一、HDD に不具合が発生した場合、蓄積されたデータが消失することがあります。データの消失による直接、間接の障害については責任を負いかねますので、あらかじめご了承ください。(長期保存の場合は、パソコンに引き取り、運用することをお勧めします)

コニカミノルタ情報機器事業の生産事業所およびその生産関係会社の全てにおいて ISO14001 を取得しています。また、国内販売会社の全拠点でも認証を取得しています。

## 国内総販売元

**コニカミノルタ ジャパン株式会社**  
〒105-0023 東京都港区芝浦 1-1-1

## 製造元

**コニカミノルタ株式会社**

お客様相談室 ☎ **0120-805039**

受付時間は土、日、祝日を除く 9:00 ~ 12:00、13:00 ~ 17:00 でお受けします。

おことわり 確認のためお問い合わせ内容を録音させていただきます。ご了承ください。  
消耗品・修理・保守・サービスに関するお問い合わせは、ご購入いただいた当社販売店へご連絡ください。

製品についての詳しい情報は、インターネットでご覧いただけます。 <http://konicaminolta.jp>

お問い合わせは、当社へ。



このカタログには植物油インキを使用しています。



KONICA MINOLTA

# bizhub 3320

本紙記載の価格、料金には消費税が含まれておりません。  
ご購入の際は別途申し受けます。

## オプションシステム & 価格表



専用デスク [DK-P02]  
50,000円



給紙ユニット [PF-P11]  
50,000円

・250枚  
・A4、A5、B5、リーガル、レター



給紙ユニット [PF-P12]  
75,000円

・550枚  
・A4、A5、B5、リーガル、レター



■本体標準価格 bizhub 3320 …………… 75,800円(標準搬入設置料金20,000円)<税別>

## オプション価格

| オプション                         | 価格(税別)  | 取付料金(税別) | 備考                  |
|-------------------------------|---------|----------|---------------------|
| 給紙ユニット PF-P11                 | 50,000円 | 2,000円   | 250枚給紙ユニット 1段のみ追加可能 |
| 給紙ユニット PF-P12                 | 75,000円 | 2,000円   | 550枚給紙ユニット 1段のみ追加可能 |
| 専用デスク DK-P02                  | 50,000円 | 2,000円   | 専用設置台               |
| ワイヤレスネットワークインターフェースカード NC-P03 | 23,000円 | 2,500円   | 無線LAN接続             |
| 日本語フォントカード UK-P07             | 24,000円 | 2,500円   | 日本語フォント追加カード        |

\*オプション複数取付の場合は、それぞれの取付料を申し受けます。

## 消耗品価格

| 商品名              | 標準価格(税別) | 仕様                             |
|------------------|----------|--------------------------------|
| トナーカートリッジ TNP43  | 32,000円  | 約10,000枚印刷可能 (ISO・IEC 19752準拠) |
| イメージングユニット IUP19 | 16,000円  | 約60,000枚 (1ジョブあたり3ページの間欠印刷時)   |

\*購入時、約2,500枚印刷可能なトナーカートリッジを同梱しています。(ISO・IEC 19752準拠)

\*記載の印刷枚数は目安です。印刷の仕方により印刷可能枚数は異なります。

間欠印刷時、普通紙以外の印刷モード時、および節電モードの使用、電源の頻繁なオン、オフの繰り返しにより印刷可能枚数は少なくなります。

消耗品の印刷可能枚数は、お客様の使用条件、使用環境によっては半分以下になる場合があります。

イメージ率が低くとナー消費量が少ない場合にも、期待した印刷可能枚数を実現できないことがあります。

# bizhub 3320の主な仕様

## プリンター機能 (標準装備)

|                |  |
|----------------|--|
| 形式             | 内蔵型  |
| 連続プリント速度       | 本体仕様準ずる  |
| ファーストプリントタイム*1 | スタンバイ時: 6.5秒<br>スリープ時: 9.0秒  |
| 解像度            | 標準モード: 600dpi×600dpi<br>高画質モード: 1,200dpi×1,200dpi*2  |
| メモリー容量         | 256MB  |
| ページ記述言語        | PCL 6 互換、PostScript 3 互換、XPS   |
| 内蔵フォント         | PCL 89書体<br>PS 91書体  |
| 対応プロトコル        | TCP/IP (LPD、IPP、RAWport)   |
| 対応OS*3         | PCL Windows 7*4 / 8.1*4 / 10*4<br>Windows Server 2008*4 / 2008 R2 / 2012 / 2012 R2 / 2016<br>PS Windows 7*4 / 8.1*4 / 10*4<br>Windows Server 2008*4 / 2008 R2 / 2012 / 2012 R2 / 2016<br>Mac OS X (10.8 / 10.9 / 10.10 / 10.11)<br>macOS Sierra (10.12)<br>XPS Windows 7*4 / 8.1*4 / 10*4<br>Windows Server 2008*4 / 2008 R2 / 2012 / 2012 R2 / 2016 |
| インターフェース       | Ethernet 10Base-T / 100Base-TX、USB2.0 (High-Speed)   |

- \*1 標準トレイからのA4タテ出力、データ処理の終了から排紙完了までの時間です。  
\*2 出力速度が低下します。  
\*3 最新の対応OSについては弊社ホームページをご覧ください。  
\*4 32ビット(x86) / 64ビット(x64) 環境に対応。

## スキャナー機能 (標準装備)

|                           |   |
|---------------------------|---|
| 形式                        | フルカラースキャナー  |
| 読取りサイズ                    | 本体仕様準ずる   |
| 読取り解像度                    | 200dpi×200dpi、300dpi×300dpi、<br>400dpi×400dpi、600dpi×600dpi   |
| 原稿読取り速度<br>(A4、片面、300dpi) | カラー: 19枚/分<br>モノクロ: 42枚/分   |
| インターフェース                  | Ethernet 10Base-T / 100Base-TX  |
| 対応プロトコル                   | TCP/IP (FTP、SMB、SMTP)   |
| 出力フォーマット                  | TIFF、JPEG、PDF、PDF/A、暗号化PDF、XPS  |
| 対応OS*1                    | Windows 7*2 / 8.1*2 / 10*2<br>Windows Server 2008*2 / 2008 R2 / 2012 / 2012 R2 / 2016<br>Mac OS X (10.8 / 10.9 / 10.10 / 10.11)<br>macOS Sierra (10.12) |

- \*1 TWAINドライバー対応OS  
\*2 32ビット(x86) / 64ビット(x64) 環境に対応。

## 自動原稿送り装置 (標準装備)

|           |                 |
|-----------|-----------------|
| 原稿送り装置の種類 | 自動原稿送り装置        |
| 原稿の種類     | 普通紙 52 ~ 120g/㎡ |
| 原稿サイズ     | 最大A4タテまたはリーガル   |
| 原稿積載量     | 50枚 (75g/㎡)     |
| 原稿交換速度*1  | 33枚/分           |
| 電源        | 本体より供給          |

- \*1 A4タテ、片面、コピー時

## FAX機能 (標準装備)

|         |  |
|---------|--|
| 伝送規格    | スーパー G3  |
| 適用回線    | 一般加入回線、ファクシミリ通信網、PBX 回線  |
| 通信解像度   | 超高精細: 600dpi×600dpi<br>高精細: 16dot/mm×15.4linx/mm、400dpi×400dpi<br>精細: 8dot/mm×7.7linx/mm、200dpi×200dpi<br>普通: 8dot/mm×3.85linx/mm<br>相手の能力に応じて、上記のいずれかの走査線密度で通信されます。 |
| 通信速度    | 2400/4800/7200/9600/12000/14400/16800/<br>19200/21600/24000/26400/28800/31200/<br>33600bps   |
| 符号化方式   | JBIG、MMR、MR、MH   |
| 送信原稿サイズ | 最大A4またはリーガル  |
| 記録サイズ   | 最大A4またはリーガル  |
| 伝送時間    | 約3秒*1  |
| 短縮ダイヤル  | 500件*2   |
| 順次同報通信  | 最大400件   |

- \*1 A4判700文字程度の当社標準原稿を、標準的画質(8dot/mm×3.85line/mm)でスーパーG3モード(ITU-T V.34準拠33.6kbps以上)、JBIG符号により送信した場合の時間です。  
\*2 宛先名が25文字、番号が10桁、ショートカットIDが4桁の場合の件数です。

# 主なオプションの仕様

## 給紙ユニット PF-P11

|              |   |
|--------------|---|
| 用紙種類         | 普通紙、再生紙、片面専用紙、特殊紙、色紙、厚紙、<br>ラベル紙(60 ~ 90 g/㎡) |
| 用紙サイズ        | A4、A5、B5、リーガル、レター                             |
| 給紙容量         | 250枚(75g/㎡)                                   |
| 電源           | 本体より供給  |
| 大きさ(幅×奥行×高さ) | 389×382×77mm                                  |
| 質量           | 約4.2kg  |

## 給紙ユニット PF-P12

|              |   |
|--------------|---|
| 用紙種類         | 普通紙、再生紙、片面専用紙、特殊紙、色紙、厚紙、<br>ラベル紙(60 ~ 90 g/㎡) |
| 用紙サイズ        | A4、A5、B5、リーガル、レター                             |
| 給紙容量         | 550枚(75g/㎡)                                   |
| 電源           | 本体より供給  |
| 大きさ(幅×奥行×高さ) | 389×382×109mm                                 |
| 質量           | 約4.7kg  |

## 連携ソリューション製品価格表

\*仕様・動作環境についてはホームページまたは各製品カタログをご覧ください。

### ■PageScope Mobile

PageScope Mobile はタブレット端末やスマートフォンから、PDF・画像ファイルを直接コニカミノルタ製複合機 (bizhub) から印刷したり、スキャンして保存することができるアプリケーションです。

iPhone®/iPad™/iPod touch® は App Store より、Android™ OS は Google Play より無償ダウンロードできます。

\*ダウンロードの際、通信費が別途必要です。

\*詳しくは弊社ホームページをご覧ください。

### ■Unity Document Suite

| 商品名                            | 標準価格(税別)   |
|--------------------------------|------------|
| Unity Document Suite 1 ライセンス   | 43,000円    |
| Unity Document Suite 5 ライセンス   | 197,000円   |
| Unity Document Suite 25 ライセンス  | 950,000円   |
| Unity Document Suite 100 ライセンス | 3,080,000円 |

\*ソフトウェアはダウンロードサイトにてご提供です。  
インストール・アンインストールのライセンス認証時にインターネット環境が必要です。

| サポート項目   | 料金(税別)         |
|----------|----------------|
| インストール料金 | PC1台あたり 4,000円 |
| 操作教育指導料金 | 15,000円/1時間    |

\*1訪問あたり別途基本料金(10,000円)を申し受けます。(移動距離が弊社拠点より31km以上の場合はお問合せください)  
\*複合機設置と同時作業の場合は、基本料金はいただきません。

## クライアント環境設定料

| サービス名                 | 設定料金(税別) | サービス内容  |
|-----------------------|----------|---|
| コニカミノルタ提供プリンタードライバー設定 | 2,000円/台 | コニカミノルタが提供するプリンタードライバーインストールの設定作業および動作確認(LAN/USB接続) |
| スキャナー設定               | 2,500円/台 | スキャナー設定および動作確認                                      |

## アプリケーションソフトウェアインストール料

| サービス名                 | 設定料金(税別) | サービス内容  |
|-----------------------|----------|---|
| コニカミノルタ提供ソフトウェアインストール | 2,500円/台 | コニカミノルタが提供する複合機 (bizhub) /バンドルアプリケーションソフトウェアのインストールと設定作業および動作確認 |
| アプリケーションソフトウェアインストール  | 2,000円/台 | 指定アプリケーションソフトウェアのアンインストール (アンインストール機能付きのものに限る)                  |

\*上記のオプション取付料金、クライアント環境設定料およびアプリケーションインストール料は、コニカミノルタジャパン株式会社 が設置した場合の実費例です。



# 保守サービス

## 製品保証内容

お客様の正常な使用状況におきまして、ご購入後1年以内に故障が起こった場合、無償で訪問修理させていただきます。修理の際には同梱されている保証書の提示が必要になります。

| 製品名           |                | 保証期間     | 保証内容             |
|---------------|----------------|----------|------------------|
| bizhub 3320本体 |                | ご購入後、1年間 | オンサイト(訪問)による無償修理 |
| オプション         | 給紙ユニット(PF-P11) |          |                  |
|               | 給紙ユニット(PF-P12) |          |                  |

\*定期交換部品および消耗品、消耗部品、外装カバー類は無償保証の対象外となります。  
 \*保証期間内であっても離島、山間部は別途交通費が必要になる場合があります。  
 \*お客様が登録されたダイヤル番号等のデータは、修理完了後に復旧できない場合もございますので予めバックアップをお取りいただき保管をお願いいたします。

## 保守契約

保守契約には、保証期間終了後1年単位の年間保守契約がございます。契約期間内に故障が発生した場合は、オンサイト(訪問)での修理を行います。年間保守契約は、購入後5年間を経過しますと加入することはできません。5年以降はスポット保守となります。

- 年間保守契約には、定期交換部品、故障修理に必要な部品、交通費、技術料金が含まれています。
- 消耗品は別途料金が必要になります。
- 保守サービスの受付対応時間(9:00-18:00)以外の時間における保守サービスは契約に含まれておりません。
- 離島および山間部については別途料金が必要となる場合があります。
- 定期点検はありません。

## 年間保守契約(保証期間終了後1年間)

| 製品名           |                | 保守契約料金(税別)            |
|---------------|----------------|-----------------------|
| bizhub 3320本体 |                | 20,000円 <sup>*1</sup> |
| オプション         | 給紙ユニット(PF-P11) | 3,000円                |
|               | 給紙ユニット(PF-P12) | 3,000円                |

※1:定期交換部品を含みます。  
 ※オプション品のみ加入はできません。  
 ※月間平均枚数が3,000枚以内(普通紙)とします。

保守契約のイメージ

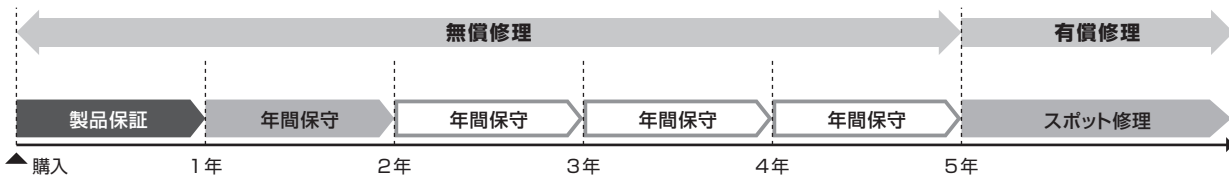

## スポット修理料金

保証期間終了後の修理において、保守契約をお申込みいただいていない場合に必要となる修理料金です。

| 保証期間終了後(税別)                         |
|-------------------------------------|
| 基本料金(10,000円)+技術料金(5,000円/30分)+部品代金 |

\*消耗品および定期交換部品は別途料金が必要になります。  
 \*修理には修理箇所以外の点検作業を含みません。修理箇所以外の点検が必要な場合は別途見積りとなりますのでお問い合わせください。  
 \*技術料金:5,000円/30分。30分未満は30分として計算します。  
 \*部品代金:弊社規定の交換部品代金。  
 \*離島、山間部は別途見積りしますのでお問い合わせください。

## 定期交換部品

| 定期交換部品          | 部品寿命(交換時期) <sup>*1</sup> | 標準価格(税別) <sup>*2</sup> |
|-----------------|--------------------------|------------------------|
| ACMビックタイヤ       | 約200,000ページ              | 9,070円                 |
| 給紙ローラー/分離パッドキット | 約200,000ページ              | 3,810円                 |
| 反転ユニット          | 約200,000ページ              | 21,650円                |
| 転写ローラー          | 約200,000ページ              | 4,835円                 |
| 分離パッド           | 約60,000ページ               | 9,370円                 |
| 定着ユニット          | 約200,000ページ              | 52,800円                |

※1:印刷枚数を保証するものではありません。使用条件、使用環境により交換時期が早まることもあります。  
 ※2:スポット修理料金の場合、サービス実施機関のサービスエンジニアが部品交換を行うため、別途作業料がかかります。  
 \*定期交換部品の交換はサービスエンジニアが実施します。  
 \*年間保守に入られている場合においても月間平均枚数3,000枚(普通紙)以上ご使用になられ、交換を行う場合は別途料金が必要となります。

〈国内総販売元〉

コニカミルタ ジャパン株式会社  
 〒105-0023 東京都港区芝浦1-1-1

〈製造元〉

コニカミルタ株式会社